

Single Stage, Belt Drive, Gasoline Engine Driven Air Compressor

D'une seule étape, actionnement pour courroie, compresseur d'air motorisés d'essence

De una sola etapa, accionamiento por correa, compresore de aire conducidos motor de la gasolina

Product style and configuration may vary.

Model CTA5590856 shown

Le style et la configuration du produit peuvent varier.

El estilo y la configuración del producto puede variar.

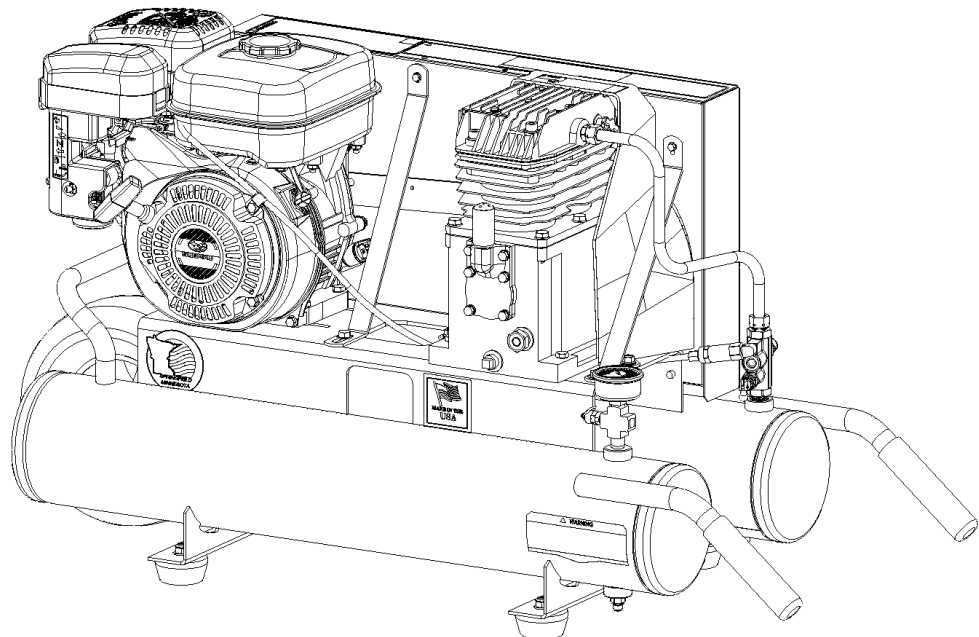

Specification Chart _____ **Tableau des spécifications** _____ **Cuadro de especificaciones**

MODEL NO. (MODÉLE) (MODELO)	H.P. (CV)	TANK CAPACITY GALLONS (CAPACITÉ DU RÉSERVOIR - LITRES) (CAPACIDAD DEL TANQUE - LITROS)	ENGINE (MOTEUR) (MOTOR)	KICK-IN PRESSURE (PRESSION D'OUVERTURE) (PRESION DE CONEXION)	KICK-OUT PRESSURE (PRESSION DE FERM.) (PRESION DE DESCONEXION)
TA5590856	6	8 (30)	SUBARU	125 (8,62 bar)	155 (10,69 bar)
TA5590856.01	6	8 (30)	HONDA	125 (8,62 bar)	155 (10,69 bar)
TA5590856.02	6	8 (30)	SUBARU	125 (8,62 bar)	155 (10,69 bar)



Questions? See back page. _____ Questions ? Consultez la page final. _____ ¿Preguntas? Vea la página final.

PARTS DRAWING / DESSIN DES PIÈCES / ESQUEMA DE LA PIEZAS

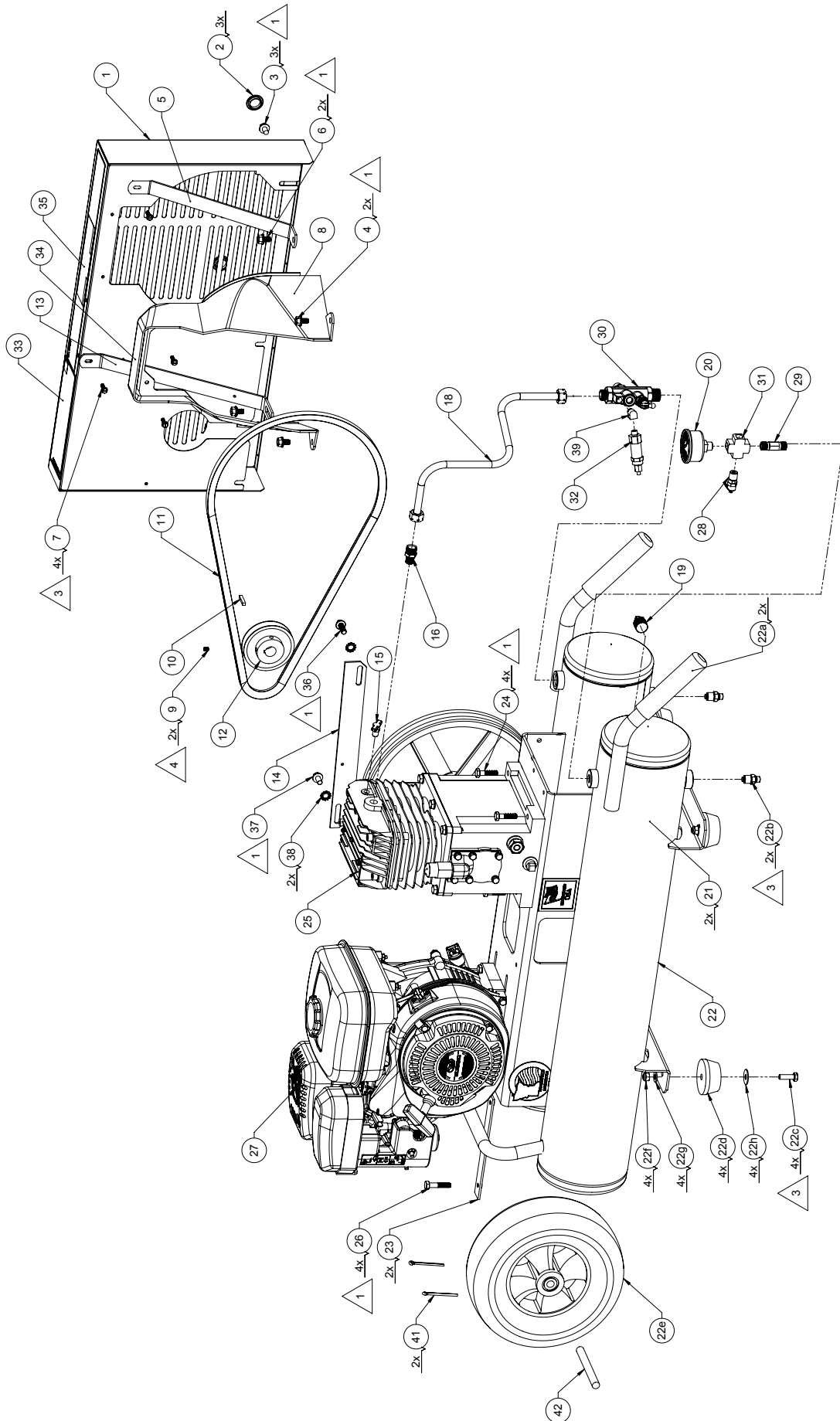

NOTES:

1 Torque to 10-15 lb.-ft.
 Serrez de 10 À 15 lbs.-ft.
 Torsión hasta 13,6-20,3 N•m

2 Torque to 25-50 lb.-ft.
 Serrez de 25 À 50 lbs.-ft.
 Torsión hasta 33,9-67,8 N•m

3 Torque to 50-75 lb.-in.
 Serrez de 50 À 75 lbs.-in.
 Torsión hasta 5,7-8,9 N•m

4 Torque to 114-126 lb.-in.
 Serrez de 114 À 126 lbs.-in.
 Torsión hasta 12,9-14,2 N•m

5 **Note:** Tighten compression nut handtight plus 1 full turn.
Note: Serrez l'écrou de compactage solide plus 1 plein tour.
Nota: Apriete la tuerca de la compresión handtight más 1 vuelta completa.

PARTS LIST / LISTE DE PIÈCES / LISTA DE LAS PIEZAS

Item Artículo Article	Part No. Núm / P No / P	Qty Cant Qté	Description	Descripción	Description
1	142-0115	1	Beltguard	Garant	Protector
2	093-0005	3	Plug, button	Bouchon	Tapón
3	059-0282	3	Screw 5/16" x 1/2" lg	Vis	Tornillo
4	059-0255	2	Screw, 5/16-18 x 1/2"	Vis	Tornillo
5	114-0129	1	Bracket, belt guard	Support	Soporte
6	059-0012	2	Screw 5/16" x 1/2" lg	Vis	Tornillo
7	061-0005	4	Screw #10 x 3/4" lg.	Vis	Tornillo
8	142-0114	1	Shroud, belt guard	Enveloppe, garant	Guardera, protector
9	061-0238	2	Set screw 5/16" x 3/8"	Vis d'arret	Tornillo fijador
10	146-0016	1	Key, 3/16" sq x 1"	Cle	Chaveta
11	007-0049	1	V-belt A51	Courroie	Correa
12	006-0091	1	Sheave, 3.45" x 3/4" bore	Poulie	Polea
13	114-0391	1	Bracket, belt guard	Support	Soporte
14	114-0101	1	Bar, stabilizer	Barre	Barra
15	072-0002	1	Petcock	Robinet de purge	Llave de desagüe
16	068-0063	1	Connector, male	Connecteur	Conector
18	145-0702	1	Tube, braided	Tube	Tubo
19	062-0045	1	Plug	Bouchon	Enchaufe
20	032-0061	1	Gauge	Jauge	Manómetro
21	098-1085	2	Label, warning	D'avertissement étiquette	Amonestadora escritura de la etiqueta
22	150-0145	1	Tank assembly (includes items 22a-22h)	Ensemble du réservoir (Inclut los articulo 22a-22h)	Conjunto de tanque (incluye los articulo 22a-22h)
22a	093-0030	2	Handle grip	Poignée	Empuñadura
22b	072-0006	2	Petcock	Robinet de purge	Llave de desagüe
22c	059-0009	4	Screw 5/16" x 1"	Vis	Tornillo
22d	094-0186	4	Pad, vibration	Tampon	Almohadilla
22e	095-0092	1	Wheel	Roue	Rueda
22f	058-0129	4	Nut, 5/16-18	Écrou	Tuerca
22g	060-0156	4	Washer, 5/16"	Rondelle	Arandela
22h	060-0202	4	Washer, 5/16 x 1"	Rondelle	Arandela
23	114-0017	2	Bracket, engine	Support	Soporte
24	059-0306	4	Screw, 5/16" x 1-3/4" lg	Vis	Tornillo
25	040-0354	1	Pump assembly, 755H felt filter (see pages 4 and 5)	Pompe (voir le pages 4 et 5)	Bomba (véase las paginaciones 4 y 5)
or	040-0463	1	Pump assembly, 755H filter canister (see pages 4 and 5)	Pompe (voir le pages 4 et 5)	Bomba (véase las paginaciones 4 y 5)
26	059-0011	4	Screw, 5/16" x 1-1/2" lg	Vis	Tornillo
27	025-0033	1	Engine, Honda	Moteur, Honda	Motor, Honda
or	025-0090	1	Engine, Subaru	Moteur, Subaru	Motor, Subaru
28	136-0073	1	Valve, pressure relief, 170 psi	Soupape	Válvula
29	065-0033	1	Nipple, 1/4" x 1-1/2"	Manchon fileté	Niple
30	070-0063	1	Unloader, 125-155 psi	Régulateur de pression	Descargador
31	028-0005	1	Cross, 1/4" NPT	Traverser	Cruzar
32	090-0027	1	Throttle control assy (Honda) (See pages 6-7)	Assemblage de commande de puissance (Honda) (voir le pages 6 et 7)	Ensamblaje de la válvula reguladora (Honda) (véase las paginaciones 6 y 7)
or	090-0035	1	Throttle control assy (Subaru) (See pages 6-7)	Assemblage de commande de puissance (Subaru) (voir le pages 6 et 7)	Ensamblaje de la válvula reguladora (Subaru) (véase las paginaciones 6 y 7)
33	098-1021	1	Label, caution	Étiquette d'attention	Escritura de la etiquetade la precaución
34	098-2856	1	Label, warning	D'avertissement étiquette	Amonestadora escritura de la etiqueta
35	098-1022	1	Label, caution	Étiquette d'attention	Escritura de la etiquetade la precaución
36	059-0370	1	Screw, M8 x 25 MM	Vis	Tornillo
37	059-0149	1	Screw, 5/16"-24 x 1/2"	Vis	Tornillo
38	060-0027	2	Lock washer, 3/8"	Rondelle	Arandela
39	064-0003	2	Elbow, 1/8" NPT x 1/4"	Coude	Codo
41	107-0078	2	Cotter pin	Goupille	Chaveta
42	110-0071	1	Axle	Essieu	Eje

PARTS DRAWING / DESSIN DES PIÈCES / ESQUEMA DE LA PIEZAS

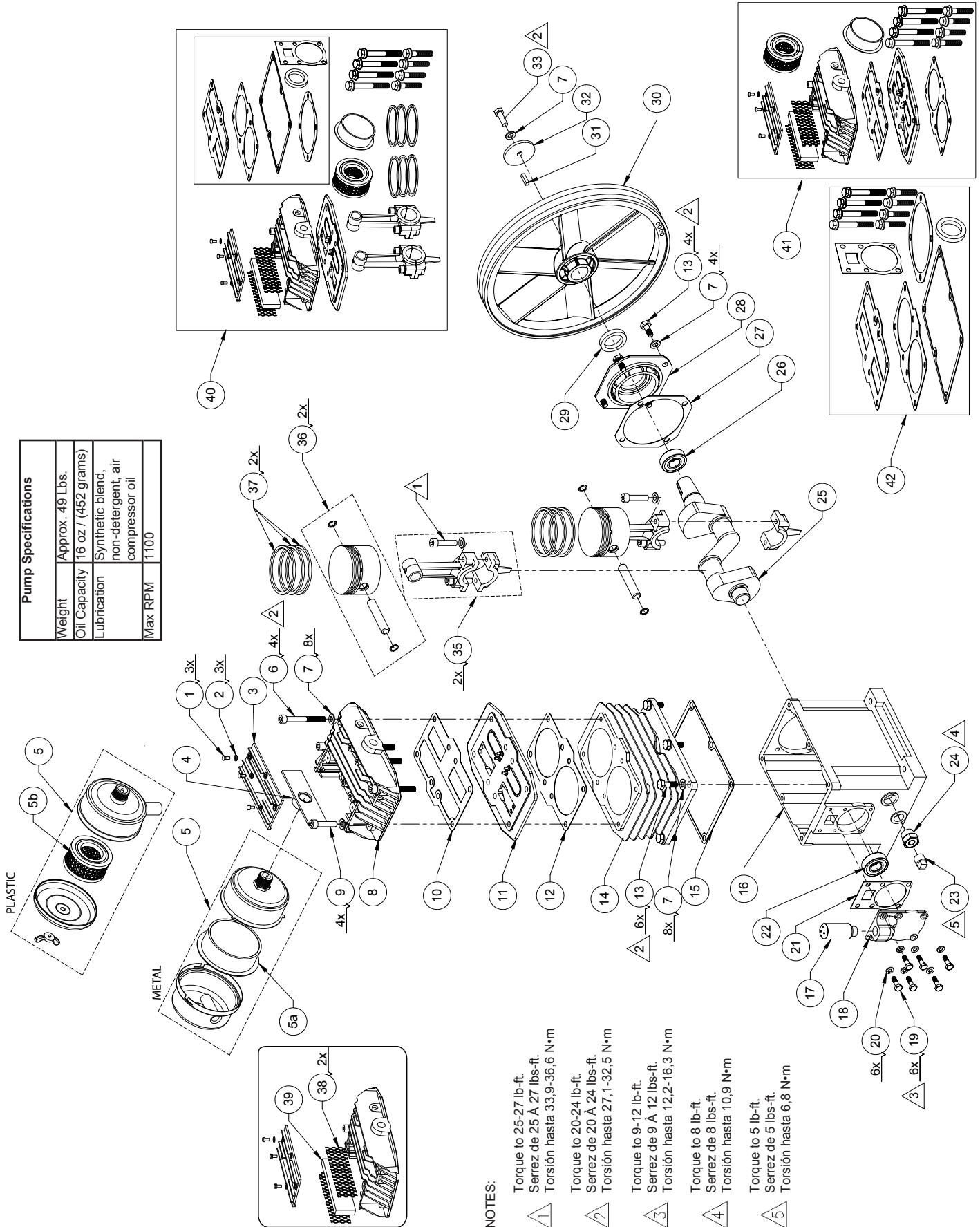

Pump Specifications	
Weight	Approx. 49 Lbs.
Oil Capacity	16 oz / (452 grams)
Lubrication	Synthetic blend, non-detergent, air compressor oil
Max RPM	1100



NOTES:

- 1 Torque to 25-27 lb-ft.
Serrez de 25 A 27 lbs-ft.
Torsión hasta 33,9-36,6 N•m
- 2 Torque to 20-24 lb-ft.
Serrez de 20 A 24 lbs-ft.
Torsión hasta 27,1-32,5 N•m
- 3 Torque to 9-12 lb-ft.
Serrez de 9 A 12 lbs-ft.
Torsión hasta 12,2-16,3 N•m
- 4 Torque to 8 lb-ft.
Serrez de 8 lbs-ft.
Torsión hasta 10,9 N•m
- 5 Torque to 5 lb-ft.
Serrez de 5 lbs-ft.
Torsión hasta 6,8 N•m

PARTS LIST / LISTE DE PIÈCES / LISTA DE LAS PIEZAS

Item Artículo Article	Part No. Núm / P No / P	Qty Cant Qté	Description	Descripción	Description
1	059-0424	3	Screw, M4 x 8	Vis	Tornillo
2	060-0227	3	Lock washer, M4	Rondelle	Arandela
3	042-0112	1	Inlet cover	Couvercle	Tapa
4	114-0840	1	Bracket, filter	Support	Soporte
5	019-0239	1	Filter assy (PLASTIC) <i>(includes 5b)</i>	Filtre <i>(inclut les élément 5b)</i>	Filtro <i>(incluye los articulo 5b)</i>
5b	019-0240	1	Filter element	Élément	Elemento
5	019-0314	1	Filter assy (METAL) <i>(includes 5a)</i>	Filtre <i>(inclut les élément 5a)</i>	Filtro <i>(incluye los articulo 5a)</i>
5a	019-0329	1	Filter element	Élément	Elemento
6	059-0412	4	Screw, M8x65mm	Vis	Tornillo
7	060-0222	9	Lock washer, M8	Rondelle	Arandela
8	042-0108	1	Head assembly	Tête	Cabezal
9	059-0465	4	Screw, M8x40mm	Vis	Tornillo
10	046-0283	1	Gasket, head	Joint, tête	Empaquetadura, cabezal
11	043-0180	1	Valve plate assy <i>(includes items 10 & 12)</i>	Ensemble du plaque <i>(inclut les éléments 10 et 12)</i>	Conjunto de placa <i>(incluye los artículos 10 y 12)</i>
12	046-0282	1	Gasket, cylinder	Joint, cylindre	Empaquetadura, cilindro
13	059-0415	12	Screw, M8x20	Vis	Tornillo
14	050-0061	1	Cylinder	Cylindre	Cilindro
15	046-0281	1	Gasket, crankcase	Joint, carter	Empaquetadura, cárter
16	049-0048	1	Crankcase <i>(includes item 22)</i>	Carter <i>(inclut les élément 22)</i>	Cárter <i>(incluye los articulo 22)</i>
17	056-0096	1	Breather	Reniflard	Respiradero
18	077-0185	1	Cap	Chapeau	Casquillo
19	059-0418	6	Screw, M6 x 20	Vis	Tornillo
20	060-0220	6	Lock washer, M6	Rondelle	Arandela
21	046-0280	1	Gasket	Joint	Empaquetadura
22	051-0099	1	Bearing 205	Roulement	Cojinete
23	062-0075	1	Oil drain plug, 3/8" NPT	Bouchon	Tapón
24	032-0126	1	Oil sight glass w/o-ring	Verre de vue de niveau d'huile	Cristal de la vista del nivel de aceite
25	053-0100	1	Crankshaft	Vilebrequin	Cigüeñal
26	051-0100	1	Bearing 206	Roulement	Cojinete
27	046-0284	1	Gasket	Joint	Empaquetadura
28	077-0172	1	Carrier	Support	Portador
29	046-0285	1	Oil seal	Joint	Sello
30	044-0064	1	Flywheel, 12" A groove	Volant-moteur, A	Volante, A
31	146-0026	1	Key, 5MM x 5 MM	Clé	Chaveta
32	060-0228	1	Flywheel washer	Rondelle	Arandela
33	059-0419	1	Screw, M8 x 25	Vis	Tornillo
35	047-0086	2	Rod	Tige	Varilla
36	048-0116	2	Piston assembly	Ensemble du piston	Conjunto de pistón
37	054-0235	2	Ring Set	Jeu d'anneaux	Juego de anillos
38	118-0032	2	Screen	Crépine	Malla
39	019-0220	1	Filter, felt	Filtre	Filtro
40	165-0327		Overhaul kit, <i>(includes items 1-3, 5a, 5b, 6, 8-9, 11, 35, 37-39 and 42)</i>	Jeu de pièces de réparation, <i>(inclut les éléments 1-3, 5a, 5b, 6, 8-9, 11, 35, 37-39 et 42)</i>	Juego de acondicionamiento, <i>(incluye los artículos 1-3, 5a, 5b, 6, 8-9, 11, 35, 37-39 y 42)</i>
41	042-0141		Head and valve plate assy <i>(includes items 1-3, 5a, 5b, 6, 8-12 & 38-39)</i>	Plat de tête et de valve <i>(inclut les éléments 1-3, 5a, 5b, 6, 8-12 et 38-39)</i>	Montaje de placa de la cabeza y de la válvula <i>(incluye los artículos 1-3, 5a, 5b, 6, 8-12 y 38-39)</i>
42	046-0279		Gaskets, complete set <i>(includes items 6, 9-10, 12, 15, 21, 27 and 29)</i>	Joints, jeu complet <i>(inclut les éléments 6, 9-10, 12, 15, 21, 27 et 29)</i>	Juntas, conjunto completo <i>(incluye los artículos 6, 9-10, 12, 15, 21, 27 y 29)</i>
	040-0354		Pump assy - Felt filter with screens <i>(includes items 1-3, 6-29 and 35-39)</i>	Pompe <i>(inclut les éléments 1-3, 6-29 et 35-39)</i>	Ensamblaje de la bomba <i>(incluye los artículos 1-3, 6-29 y 35-39)</i>
	040-0463		Pump assy - metal plate for canister filter assemblies <i>(includes items 1-4, 6-29 & 35-37)</i>	Pompe <i>(inclut les éléments 1-4, 6-29 et 35-37)</i>	Ensamblaje de la bomba <i>(incluye los artículos 1-4, 6-29 y 35-37)</i>

Subaru engine

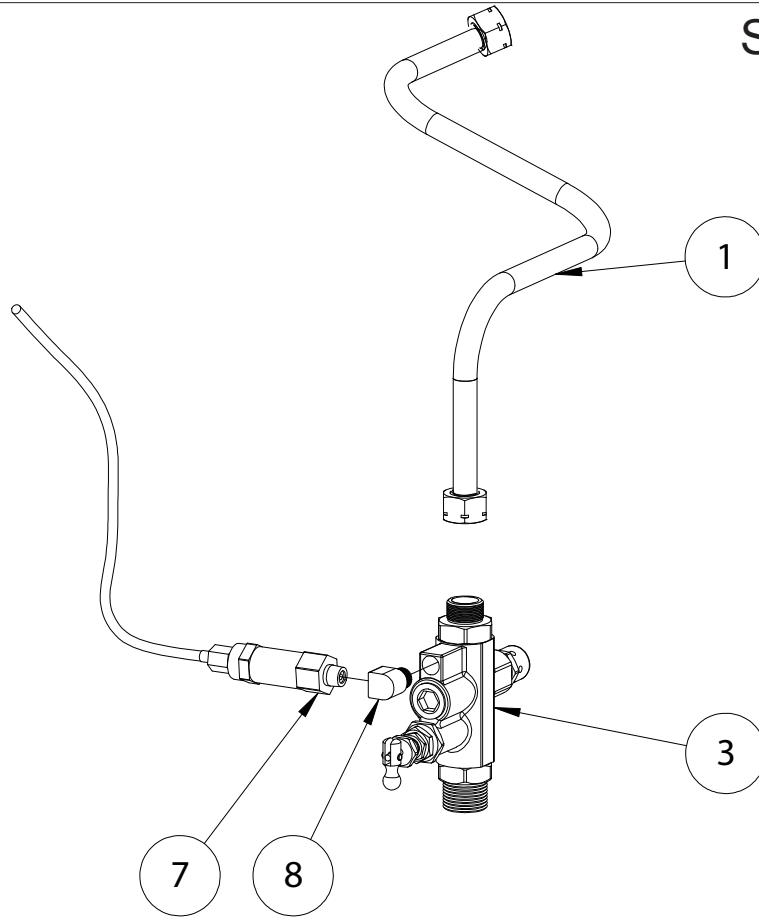

Honda engine

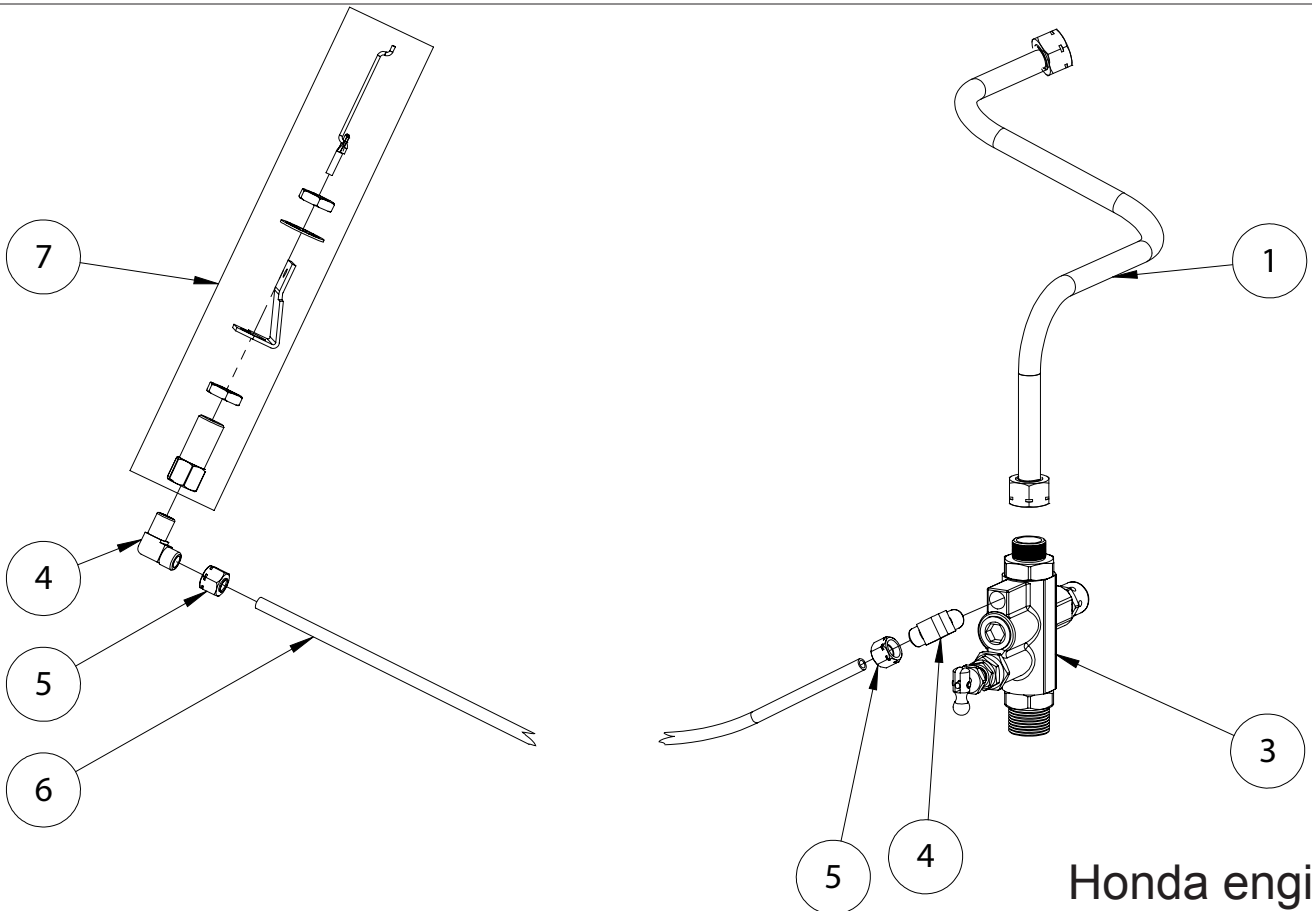

PARTS LIST / LISTE DE PIÈCES / LISTA DE LAS PIEZAS

Item Artículo Article	Part No. Núm / P No / P	Qty Cant Qté	Description	Descripción	Description
1	145-0702	1	Tube, transfer	Tube	Tubo
3	070-0063	1	Unloader, 125-155 psi	Régulateur de pression	Descargador
4	064-0003	2	Elbow, 90° Brass	Coude	Codo
5	058-0017	2	Compression nut	Écrou de compression	Tuerca de compression
6	145-0714	1	Tube, 1/4"	Tube	Tubo
7	090-0027	1	Throttle control assy (<i>Honda</i>)	Assemblage de commande de puissance (<i>Honda</i>)	Ensamblaje de la válvula reguladora (<i>Honda</i>)
or	090-0035	1	Throttle control assy (<i>Subaru</i>)	Assemblage de commande de puissance (<i>Subaru</i>)	Ensamblaje de la válvula reguladora (<i>Subaru</i>)
8	064-0120	1	Elbow, 1/8" NPT, 90° Brass	Coude	Codo

PARTS AND SERVICE

Replacement parts and service are available from your nearest authorized Service Center. If the need arises, contact Product Service as listed at right.

When consulting with a Service Center or Product Service, refer to the model number and serial number located on the serial label of the compressor. Proof of purchase is required for all transactions and a copy of your sales receipt may be requested.

Record the model number, serial number, and date purchased in the spaces provided below. Retain your sales receipt and this manual for future reference.

Model No.

Serial No.

Date Purchased, la date d'achat, la fecha de compra

When needing service, please contact the nearest authorized Service Center or call:

PRODUCT SERVICE



In U.S.A. or Canada
Toll-Free
Fax

1-888-895-4549
1-507-723-5013

PIÈCES ET RÉPARATIONS

Pour pièces de rechange et réparations de votre Centre d'Entretien autorisé le plus proche. Au besoin, veuillez contacter le service après-vente (Product Service) au numéro de téléphone ou à droite.

Lorsque vous appelez un Centre d'Entretien ou le service après-vente, veuillez indiquer le numéro de modèle et le numéro de série situé sur la étiquette de série du compresseur. Une preuve d'achat est nécessaire lors de toute transaction et une copie de votre reçu peut être exigée.

Inscrivez la date d'achat au-dessus de, dans les

espaces réservé à cet effet. Conservez votre reçu et ce manuel pour référence ultérieure.

Quand vous avez besoin des services de l'usine, s'il vous plaît contactez au centre d'entretien autorisé le plus proche ou composez simplement le :

SERVICE CLIENTÈ



Au Canada
Appel gratuit
Télécopieur

1-888-895-4549
1-507-723-5013

REPUESTOS Y SERVICIO

Las piezas de repuesto y el servicio están disponibles del Centro de Servicio autorizado más cercano. Consulte con el Servicio al Cliente (Product Service) listado debajo, si surge la necesidad.

Refiérase al número de modelo y el número de serie situado en la etiqueta de serie del compresor, cuando consulte con un Centro de Servicio o el Servicio al Cliente. Se requiere la prueba de compra para todas las transacciones y puede requerirse una copia de su recibo de venta.

En los espacios provisto arriba registre la fecha de compra. Guarde su recibo de venta y este manual para referencia futura.

Cuando necesite servicio por favor de consultar el centro de servicio autorizado más cercano o notificar por correo a:

Product Service

Sanborn Mfg., Division of MAT Industries, LLC.
118 West Rock Street
Springfield, MN 56087 EE.UU.

Made in the USA of domestic and global components.
Fabriqué aux États-unis avec des composants d'origine américaine ou étrangère.
Fabricado en los EE.UU. con componentes nacionales y mundiales.

©2015, 2016, 2017 Sanborn Mfg.
Division of MAT Industries, LLC.
Springfield, MN 56087

1-888-895-4549

All Rights Reserved. Tous droits réservés. Reservados todos los derechos.